

Monteringsanvisning för spännbeslag

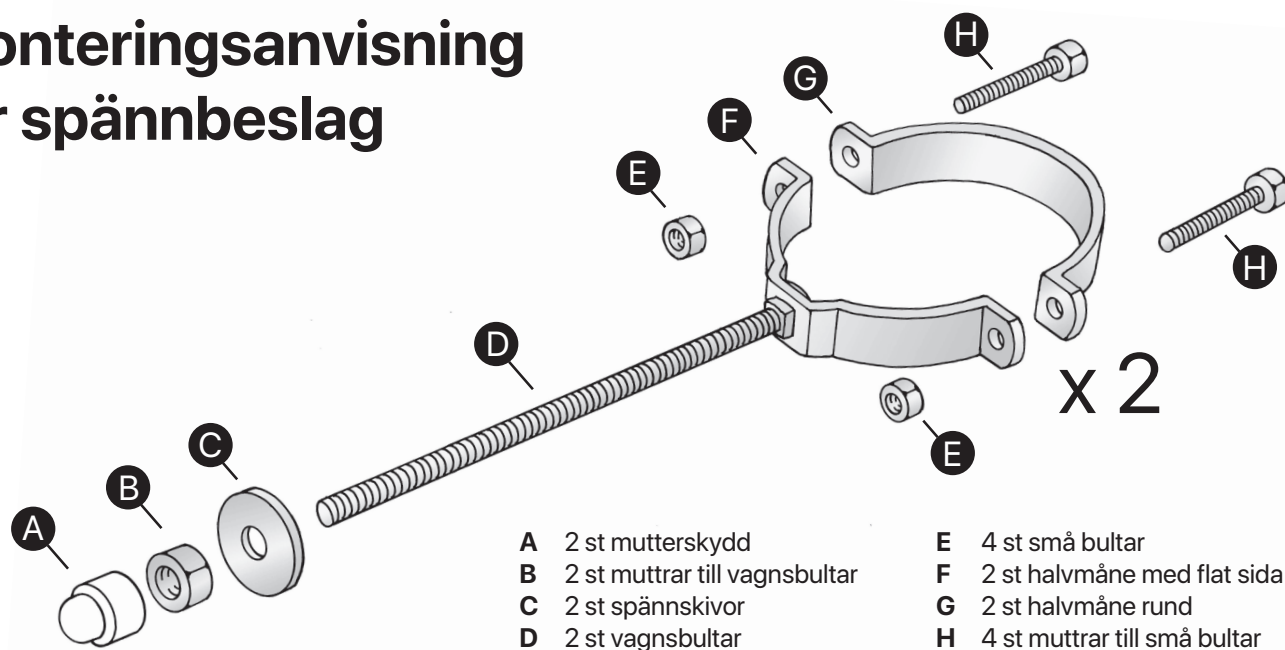

- A 2 st mutterskydd
- B 2 st muttrar till vagnsbultar
- C 2 st spännskivor
- D 2 st vagnsbultar

- E 4 st små bultar
- F 2 st halvmåne med flat sida
- G 2 st halvmåne rund
- H 4 st muttrar till små bultar

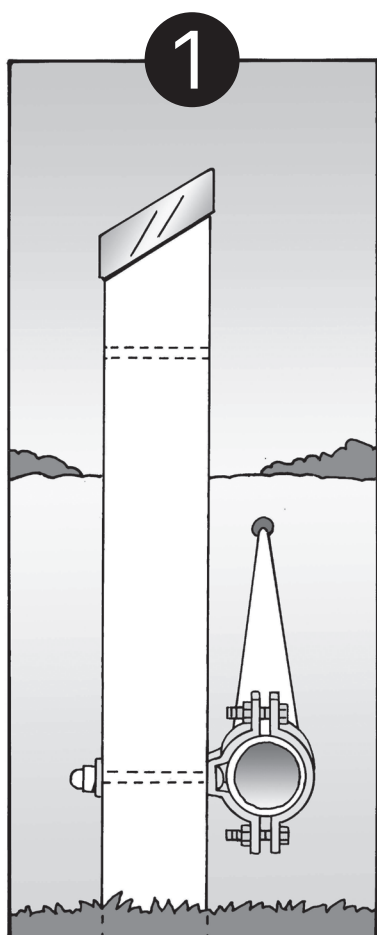

1
Montera halvmånarna med flat järnsida på vagnsbultarna och för bultarna genom hålen i stödet, montera spännskivorna och dra åt löst med muttrarna.

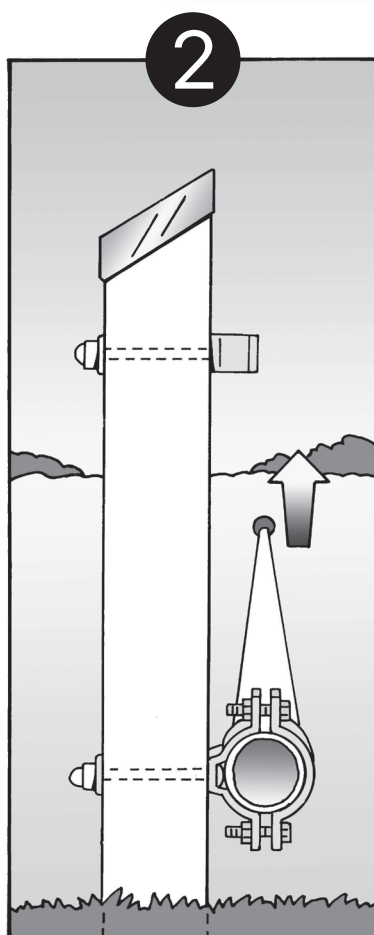

2
Placera flaggstängens i den nedersta halvmånen och montera den yttersta halvmånen. Halvmånarna fästs med de små bultarna och muttrarna. Beslaget ska monteras ca 10–15 cm från flaggstängens botten.

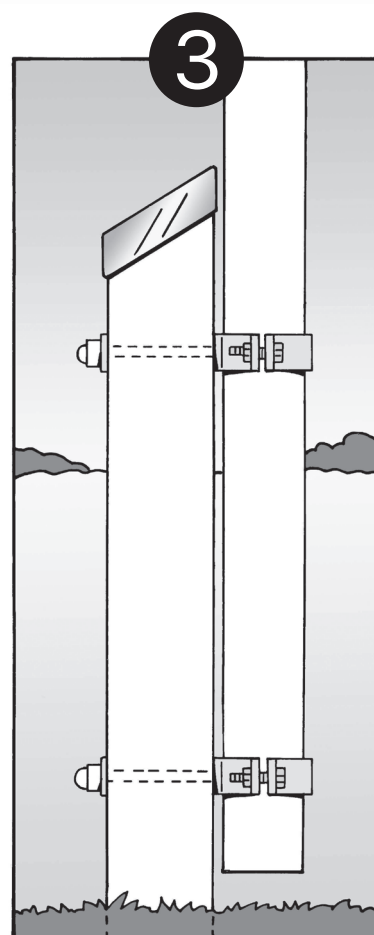

3
Res flaggstängens och placera den vid det översta beslaget och montera den yttersta halvmånen på flaggstängens. Fäst med de små bultarna och muttrarna.
Efterdra alla muttrar.

Det är mycket viktigt att halvmånarna endast spänns så att de greppar runt flaggstängens och inte så hårt att flaggstängens runda profil ändras, eftersom detta försämrar flaggstängens styrka.

FORMENTA

Bredastensvägen 16, 331 44 Värnamo
+46 0370-69 25 50
www.formenta.se